

NEW

HGT x PROST

ECRPRO

超硬2枚刃R面取りカッター

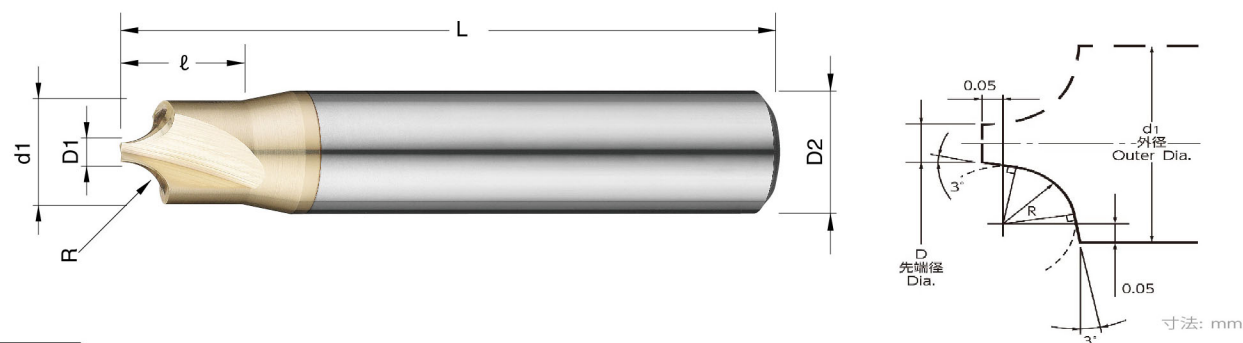

・製品特長

一般鋼からステンレス鋼まで幅広い被削材に対応。
最新コーティングを採用し長寿命を実現。

・アイコン



・対応被削材

炭素鋼	合金鋼	プリハードン鋼	焼入れ鋼		ステンレス鋼	アルミニウム	耐熱合金	チタニウム
~HB225	HB225~352	HRC~48	HRC~56	HRC~65				
◎	◎	◎			◎	○	○	○

・製品仕様

型式	R	先端径 (D1)	外径 (d1)	外径長さ (ℓ)	全長 (L)	シャンク径 (D2)
ECRPRO-0024	R0.1	0.5	0.8	3	50	4
ECRPRO-0044	R0.2	0.5	1.0	3	50	4
ECRPRO-0064	R0.3	0.5	1.2	3	50	4
ECRPRO-0084	R0.4	0.5	1.4	3	50	4
ECRPRO-0104	R0.5	0.5	1.6	5	50	4
ECRPRO-0204	R1.0	0.8	2.9	8	50	4
ECRPRO-0306	R1.5	1.5	4.6	8	50	6
ECRPRO-0406	R2.0	1.5	5.6	10	50	6
ECRPRO-0508	R2.5	1.5	6.6	10	60	8
ECRPRO-0608	R3.0	1.5	7.6	12	60	8
ECRPRO-0812	R4.0	2.0	10.1	12	65	12
ECRPRO-1012	R5.0	1.9	12.0	15	65	12

品質向上の為、予告無く製品仕様を変更する場合がございますのであらかじめご了承下さい。

参考切削条件表〔側面切削〕

被削材	一般鋼/合金鋼/铸铁		工具鋼		ステンレス鋼		調質鋼		切込み			
	SS/S45C/FC/SCM		SKD/SK		SUS304/SUS316L等		HPM/NAK					
切り込み基準	Z=R-0.05		粗 Z=R-0.05 仕上 Z=R		粗 Z=R-0.05 仕上 Z=R		粗 Z=R-0.05 仕上 Z=R					
型式	R	回転数 (min ⁻¹)	送り速度 (mm/min)	送り速度		送り速度		送り速度		粗加工	仕上加工	
				粗加工	仕上加工	粗加工	仕上加工	粗加工	仕上加工			
ECRPRO-0024	0.1	15000	150	8000	80	160	8000	80	160	6000	40	80
ECRPRO-0044	0.2	15000	150	8000	100	200	8000	100	200	6000	40	80
ECRPRO-0064	0.3	15000	150	7000	120	240	7000	120	240	6500	50	100
ECRPRO-0084	0.4	15000	150	6000	300	600	6000	300	600	6500	50	100
ECRPRO-0104	0.5	12000	500	5000	350	700	5000	350	700	6000	150	300
ECRPRO-0204	1.0	10000	400	4000	400	800	4000	400	800	4000	200	400
ECRPRO-0306	1.5	10000	400	4000	400	800	4000	400	800	4000	200	400
ECRPRO-0406	2.0	4000	350	3500	400	800	3500	400	800	3000	200	400
ECRPRO-0508	2.5	4000	350	3500	400	800	3500	400	800	3000	200	400
ECRPRO-0608	3.0	3500	500	3000	350	350	3000	350	350	2500	250	500
ECRPRO-0812	4.0	3500	500	2500	300	600	2500	300	600	2500	250	500
ECRPRO-1012	5.0	3000	500	2000	200	400	2000	200	400	2000	250	500

〔ご使用上注意点〕

- ※ 切削条件は油性切削油の場合。水溶性切削油の場合は、40%DOWNでご使用下さい。
- ※ 切り込みは数回に分けてご使用下さい。

